

INSTALLATION MANUAL

安装手册

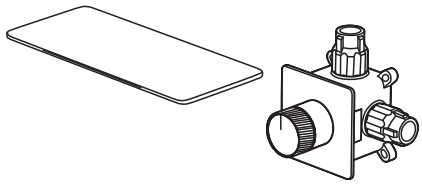

(KF16)

入墙单柄面盆龙头

1、标准配件清单

序号	名称
1	阀体预埋盒
2	预埋盒盖板
3	装饰面板
4	出水嘴
5	安装配件包
6	说明书

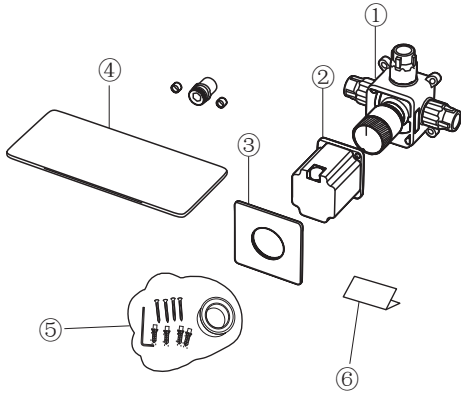

2、产品尺寸

产品的基本尺寸及安装高度标准:

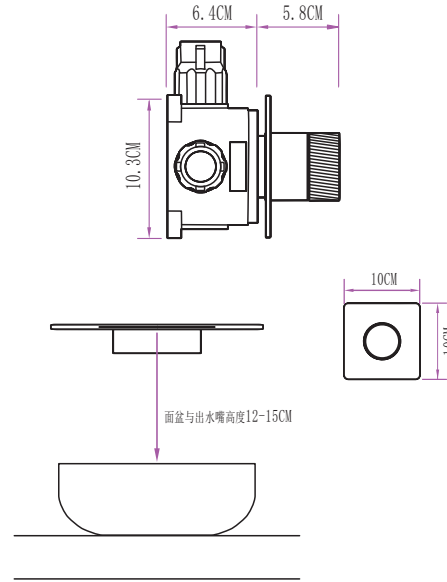

3、墙面开槽尺寸及深度

1. 平整毛坯墙面，按示意图给预埋盒及管路开槽。
2. 开槽深度离毛坯墙面55-57MM。(建议阀体预埋到瓷砖面深度不超过60MM)。

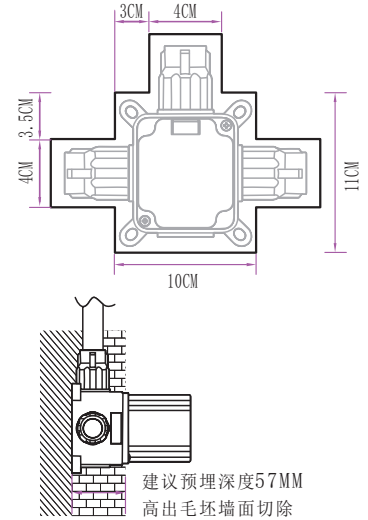

4、预埋阀体及水管接驳

严格按阀体上标识线，计算泥浆+精装瓷砖或大理石等其它材料预留厚度。四个定位孔须紧贴毛坯墙面。打自攻螺丝孔，调整水平，与墙面垂直度后紧固螺丝。

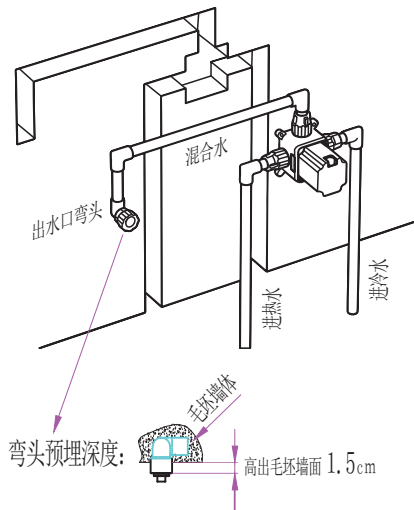

5、试水检测及封墙

试水检测目的:冲洗管道内的杂质及污泥，以免堵塞，影响出水功能。

1. 打开预埋盒盖板，转动预埋盒阀体旋钮，冲洗管道之后关闭预埋盒阀体旋钮，检测管道的耐压及密封性能，确保没有渗漏。
2. 密封检测后，请将预埋盒盖板按原样装回。
3. 进行瓷砖开孔，尺寸为圆形孔直径2.5CM(出水嘴处)及圆形孔直径5CM(阀芯处)，上泥浆(瓷砖+泥浆厚度不得超过2.5CM)。

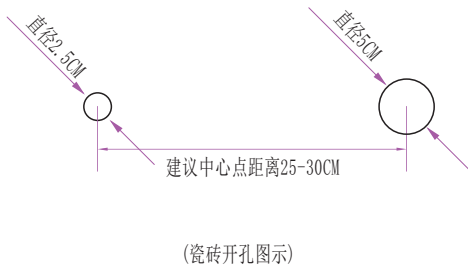

6、龙头组装程序

1. 装好阀芯装饰面板，紧贴墙面。
2. 在安装出水嘴前，先在出水嘴连接杆丝牙上缠绕密封带并拧紧在出水口上，将固定座按尺寸安装在墙上。
3. 接上出水嘴，再用小六角扳手上螺丝固定，通水确保没有渗漏。

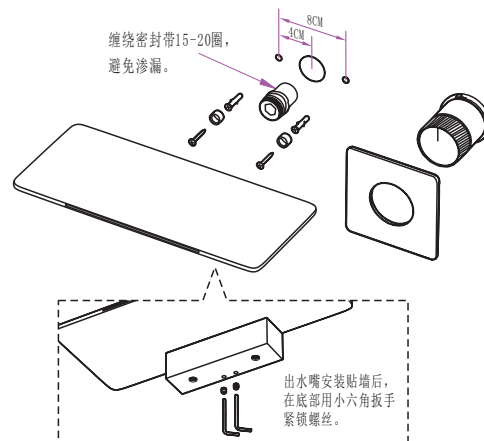

7、安装完毕

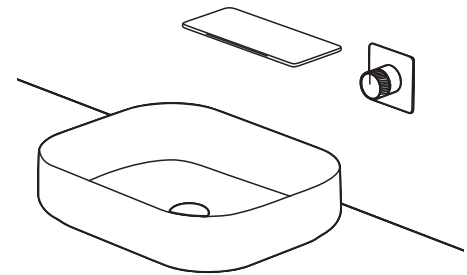

温馨提示:

1. 预埋完成后，各重点预留尺寸请务必对接好贴砖师傅或标记在毛坯墙上。
2. 如有疑问请联系销售商客服。